

# Corso di Calcolatori Elettronici I

## A.A. 2011-2012

---

# Flip flop: tempificazione latch ed edge-triggered

Lezione 17

Prof. Antonio Pescapè

Università degli Studi di Napoli Federico II  
Facoltà di Ingegneria  
Corso di Laurea in Ingegneria Informatica



# I flip flop

---

## Generalità

- Elementi fondamentali (semplici reti sequenziali)
  - per la memorizzazione
  - per la costituzione di registri
  - per la costruzione di reti sequenziali
- Memorizzano un bit avendo in uscita 2 stati stabili
  - *stato di SET*, o alto, o stato "1":  $Q=1$ ,  $\overline{Q}=0$ ;
  - *stato di RESET*, o basso, o stato "0":  $Q=0$ ,  $\overline{Q}=1$
- Hanno in ingresso diversi segnali da cui traggono il nome, p.e.
  - R,S; flip-flop RS
  - D; flip-flop D
  - T; J,K: flip-flop T, flip flop JK

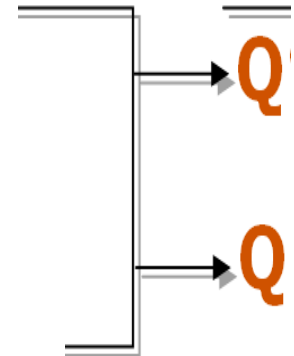

# I flip flop: tempificazione

## Tempificazione

- Flip-flop abilitato (o sincronizzato): possiede un segnale di ingresso, A, che ne abilita il funzionamento
- Un flip-flop abilitato può essere:
  - **Latch**: cattura gli ingressi sempre che sia A=attivo (p.e. A=1)
  - **Edge triggered**: cattura gli ingressi in corrispondenza di una variazione di A (fronte di salita:  $0 \rightarrow 1$ , o di disceso  $1 \rightarrow 0$ )

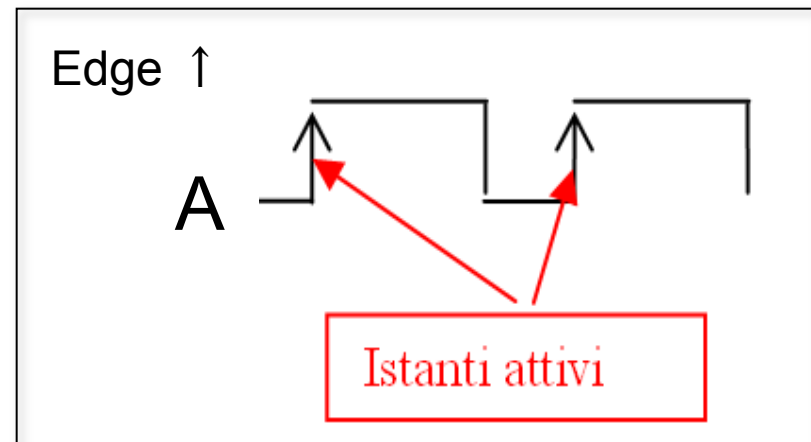
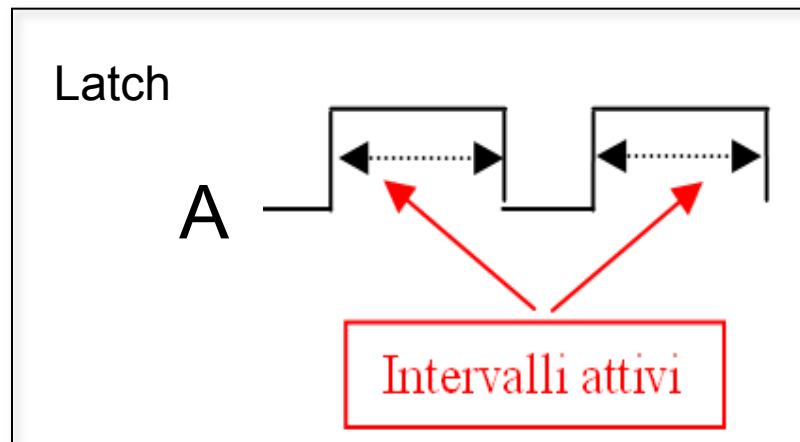

# Un RS abilitato con tempificazione latch

---

Possibile realizzazione di un flip-flop RS abilitato con tempificazione di tipo latch a partire da un RS asincrono

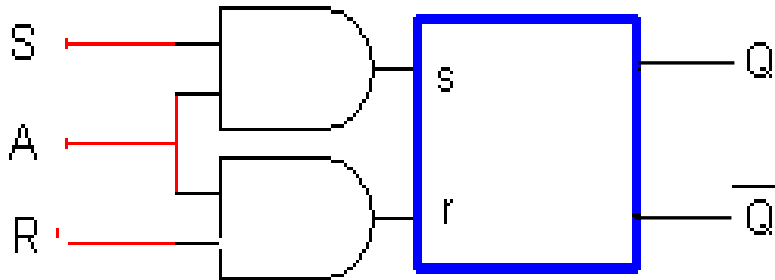

# Tempificazione nel caricamento dei registri: latch

---

Con riferimento ai registri a sincronizzazione esterna, il modello fondamentale è anche detto di *registro latch*,

*Un registro di tipo latch cattura l'ingresso-dati per tutto l'intervallo  $\delta$  in cui è attivo il segnale di abilitazione  $s$*

Il registro fondamentale a sincronizzazione esterna può infatti funzionare anche nell'ipotesi di sequenza di ingresso non impulsiva: una variazione di stato può infatti avvenire anche mentre è  $s=1$ , in concomitanza con una variazione di  $D$ .

---

# Problemi di tempificazione con i Latch

---

---

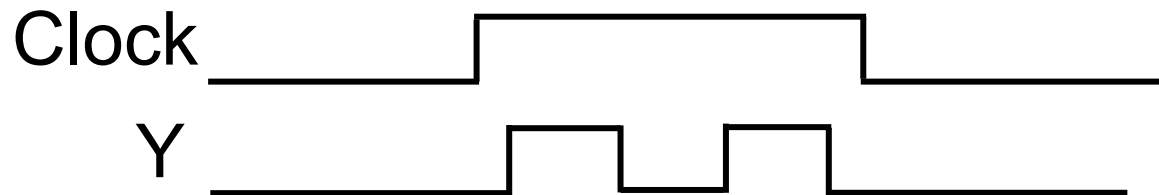
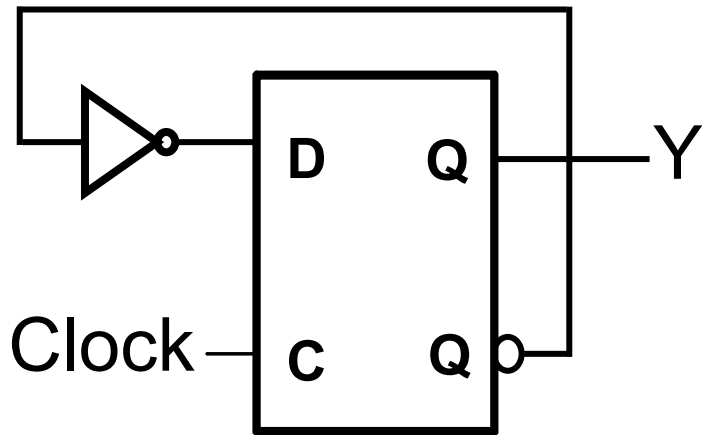

# Tempificazione edge triggered

---

---

*Un registro edge-triggered è uno sensibile alla variazione del segnale di abilitazione s piuttosto che ad un suo valore.*

# RS: sincronizzazione latch ed edge triggered

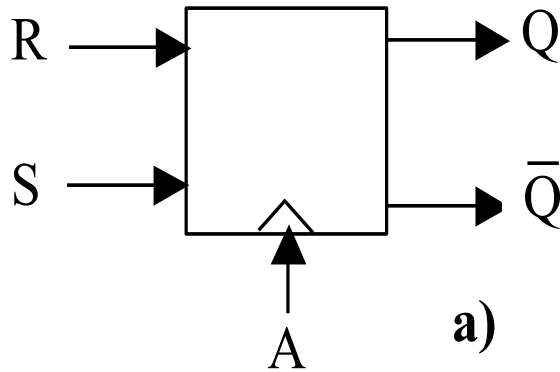

a)

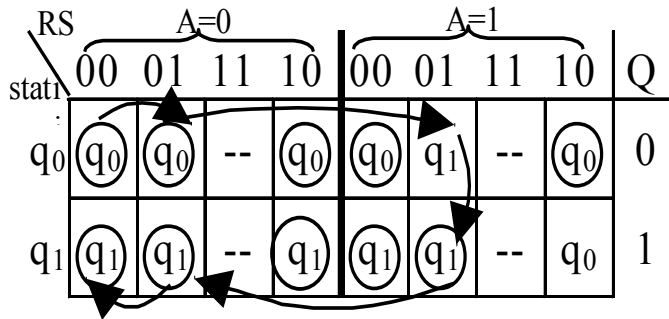

Latch

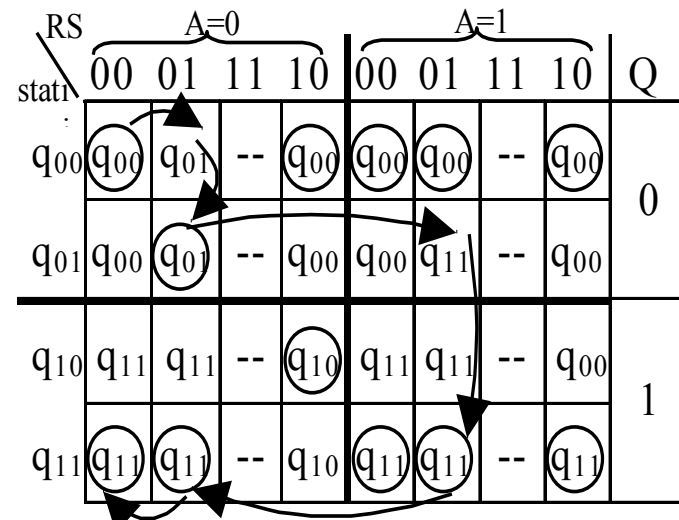

A variazione del fronte  
(edge-triggered)

# Un RS sincronizzato – edge-triggered

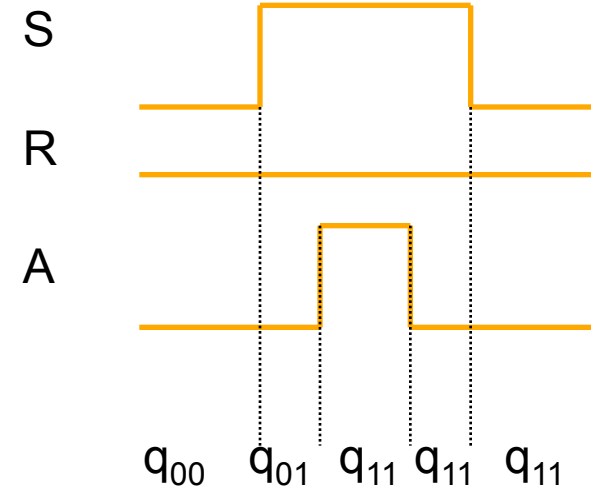
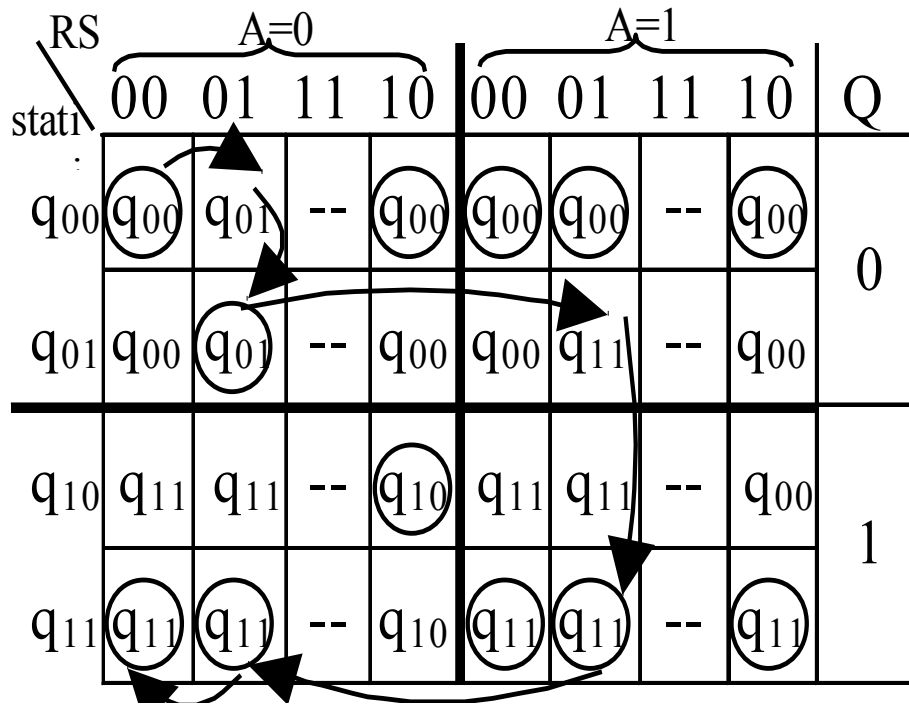

A	S	R	Q
0	-	-	$Q_P$
↑	0	0	$Q_P$
↑	0	1	0
↑	1	0	1
1	-	-	$Q_P$

# RS edge-triggered

---

Possibile realizzazione di un flip-flop RS sincronizzato edge-triggered sul fronte di salita:

- quando  $A=0$ , il latch di sinistra “cattura” il segnale su R o su S e
- appena A passa da 0 ad 1 (fronte di salita),  $y2$  è ricopiato in  $y1=Q$  mentre gli ingressi del latch di sinistra restano neutri lasciandolo bloccato

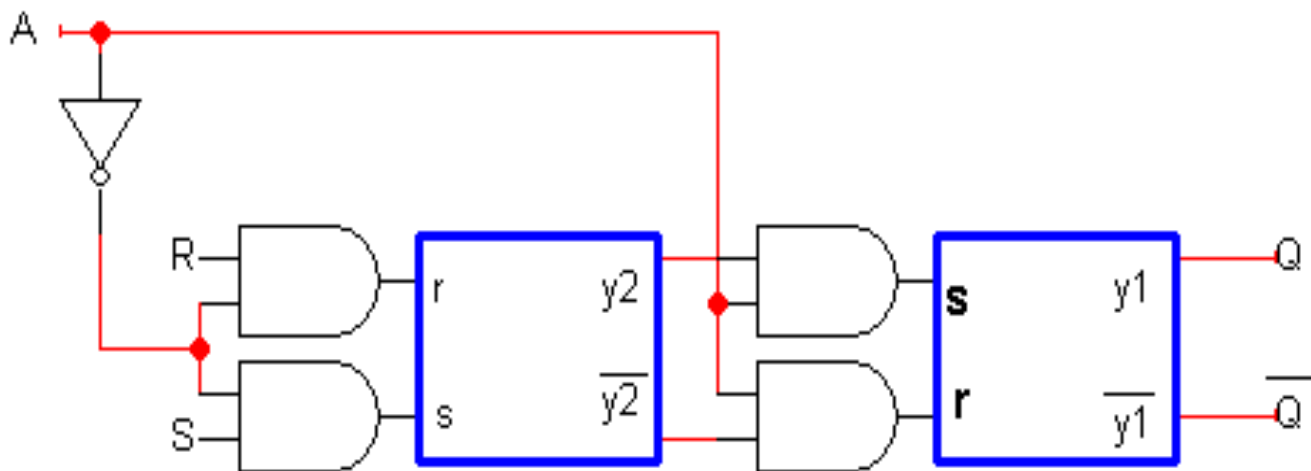

# Flip flop D

---

---

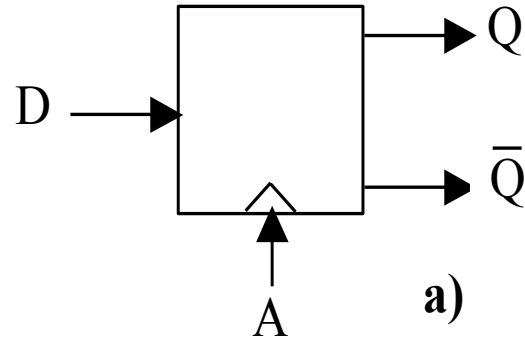

Equazione di stato:

$$Q = AD + \bar{A}Q_p$$

---

# Flip flop D

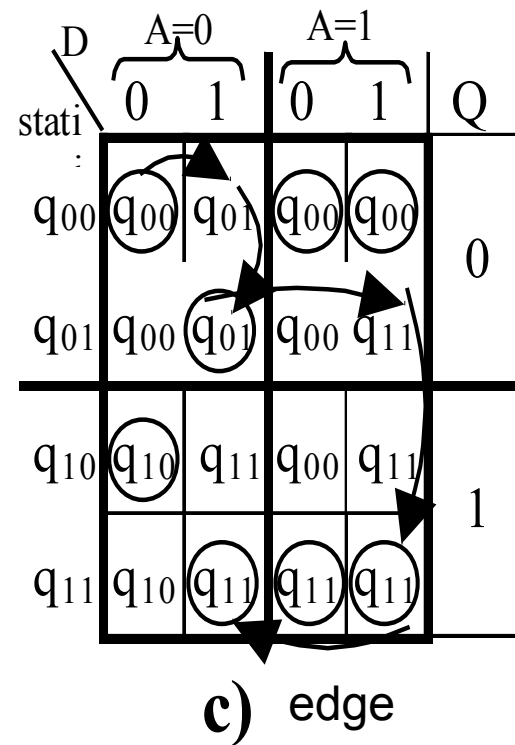
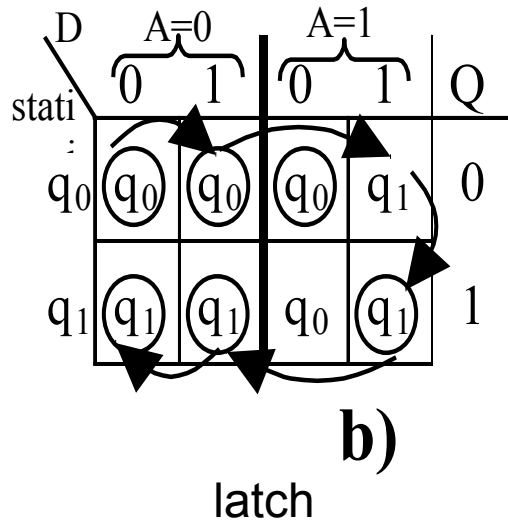
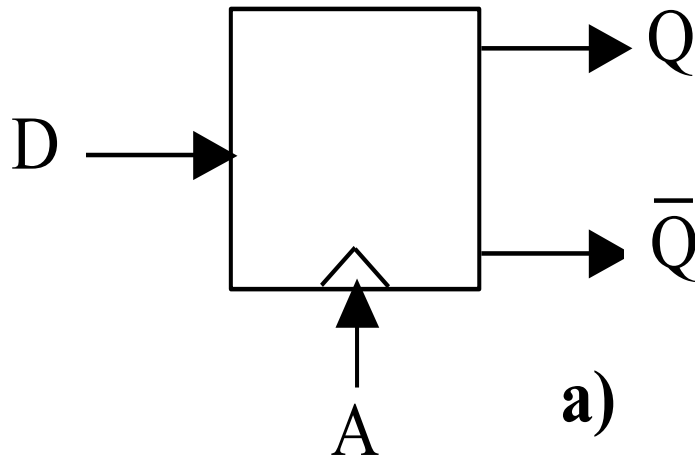

# Flip flop D

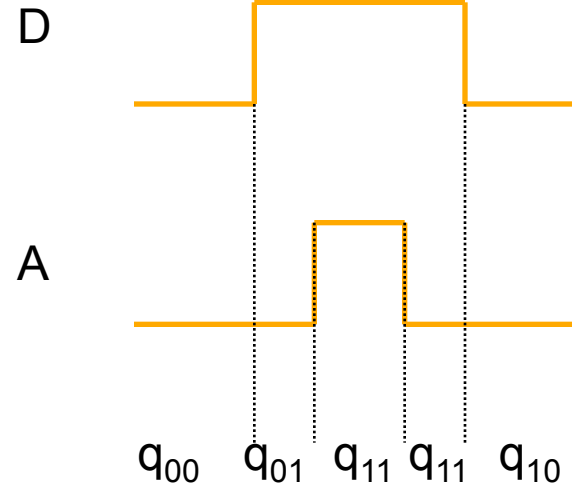
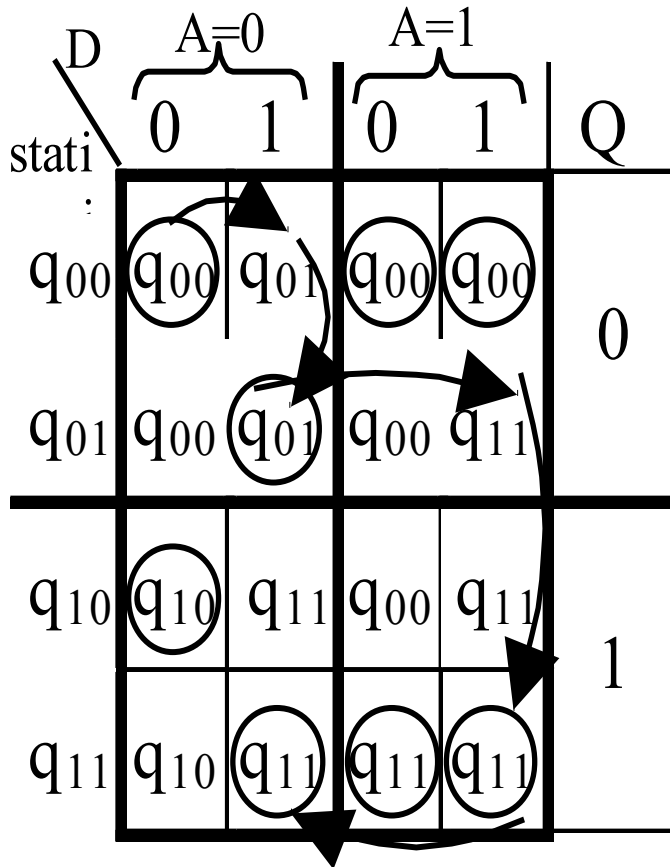

A	D	Q
0	-	Q <sub>p</sub>
↑	0	0
↑	1	1
1	-	Q <sub>p</sub>

# Flip-flop D: realizzazione come latch

Di concezione semplice, si realizza con RS

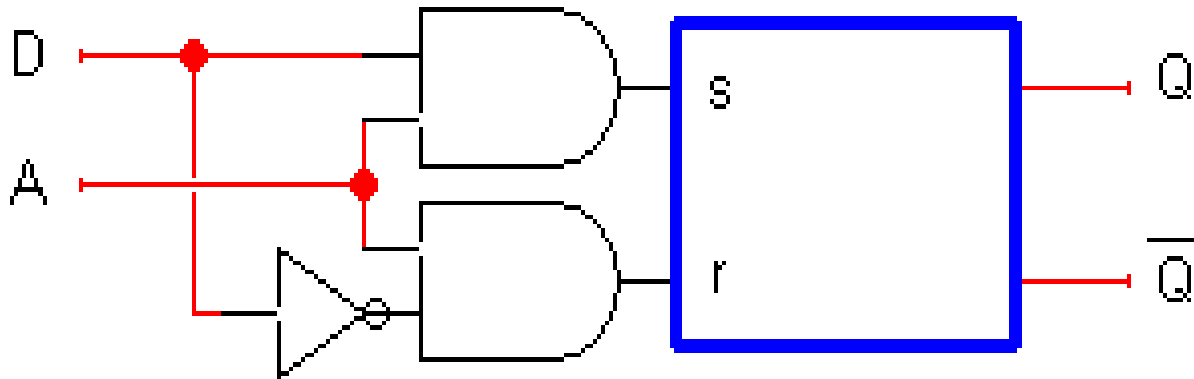

$$S = AD$$
$$R = AD'$$